

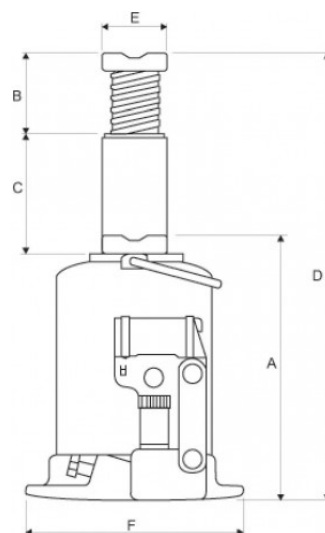

WEBER CRIC BOUTEILLE A5 5 tonnes

Cric bouteille 5 tonnes

- Réglable en hauteur grâce à une vis d'approche.
- Équipé d'une valve de sécurité pour éviter la surcharge.
- Descente lente pour plus de sécurité.



Cric bouteille 5 tonnes sur Manutention-Professionnelle

Appareil de levage léger et robuste sur Manutention-Professionnelle.

Caractéristiques (voir deuxième photo)

- Poids : 3,9 kilos
- A : 212mm
- B : 100mm
- C : 150mm
- D : 462mm
- E : 40mm
- F : 110*110

Appareil de levage de capacité maximale 5 tonnes.
Conçu par REMA, fabricant de solutions de levage (Palans, Elingues, Treuils...)

Équipé d'un double piston avec une vis d'approche afin de maximiser la hauteur de levée.

Fourni avec un pied arrondi afin d'éviter au plus les pressions latérales.

Découvrez sur Manutention-Professionnelle notre gamme d'appareils de levage et de manutention pour les professionnels à prix réduit.

 **VOTRE DEVIS
EN 1 MINUTE**

 **GRAND CHOIX
DE MATERIELS**

 **PAIEMENT
SECURISE**

 **SERVICE CLIENT
A VOTRE ECOUTE**

01 83 75 37 79

Lundi au Vendredi
8:30 - 12:30
et 14:00 - 17:00

Caractéristiques techniques

Famille	Levage
Catégorie	Cric
Applications	Levage des charges
Réglementation	CE
Charge maximum	5000 kg
Délai d'expédition	Délai d'expédition 7 jours ouvrables
Garantie *	1 an, retour atelier
Marque	REMA

Versions

Référence	Charge maximum
2705005-RM	5000 kg

Consultez la fiche, commander ou demander un devis du produit via notre site web :

<https://www.manutention-professionnelle.fr/cric-polyvalent/3468-weber-cric-bouteille-a5-5-tonnes.html>

Le produit et les délais qui y sont attachés sont modifiables sans préavis. Contactez-nous.

www.manutention-professionnelle.fr - 01 83 75 37 79 - contact@manutention-professionnelle.fr

 **VOTRE DEVIS
EN 1 MINUTE**

 **GRAND CHOIX
DE MATERIELS**

 **PAIEMENT
SECURISE**

 **SERVICE CLIENT
A VOTRE ECOUTE**

01 83 75 37 79

Lundi au Vendredi
8:30 - 12:30
et 14:00 - 17:00